



## ▲ 產品特色

1. 電纜線基座及蕊線均經特殊斷漏防水處理，內單線埋入環氧樹脂，有效防止水氣從電纜線縫或蕊線滲入馬達，充分達到防漏、防潮濕的密封效果。
2. 可加裝馬達過載保護器，防止欠相、反轉、堵轉等異常狀況，保護馬達不易因異常使用環境而燒毀。(2HP以上機型，過載保護器為其標準配備)。
3. 1HP以上機型裝配雙組式機械軸封，密封性強，標準為CA+CE材質，亦可依現場使用環境更換軸封材質SIC+SIC，增加其磨耗性。
4. 體機小、重量輕；性能佳、用電省，使用與保養皆方便與簡單。
5. 馬達本體、軸心、螺絲與濾網皆採用不鏽鋼材質，增加其磨耗性。
6. 可加裝浮球開關(限2HP以內單相機型)，使沉水泵可自動運轉與停止，也可避免因無水空轉而燒毀的狀況。
7. 基於維修方便與施工安全性，所有機型都可依客戶需求搭配著脫裝置。

## ▲ 適用場所

1. 土木、建築、工事一般排水；大樓地下室排污水。
2. 下水道排水工程；農、漁、牧各產業污廢水排放。
3. 工廠廢水、住宅積水、營業場所積水排放。

## ▲ 結構圖與材質表

NO	零件名稱	標準材質
1.	電纜線	VCT
2.	電纜套	PVC
3.	把手	Nylon66或SS41
4.	馬達蓋	Nylon66或FC200
5.	軸封基座	FC200
6.	軸承座	FC200
7.	中乘座	FC200
8.	泵浦本體	FC200
9.	葉輪	FC200
10.	濾網	Nylon66或SUS304
11.	機械軸封	CA/CE
12.	油封	NBR
13.	軸承(深溝滾珠型)	NTN或NSK品牌
14.	馬達保護器	T.I.品牌
15.	主軸心	SUS410
16.	馬達本體	SUS304



EA 不阻塞型泵葉



全系列可裝配著脫裝置



1/3~2HP 可附浮球開關

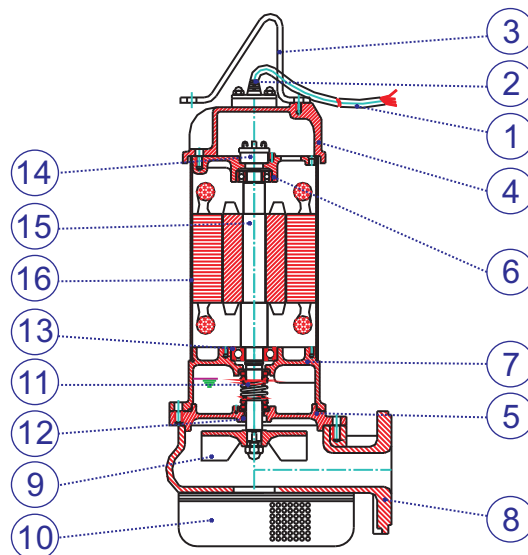

## ▲工作條件

- 1.環境溫度: +0~+40°C。
- 2.液體溫度:+0~+40°C。
- 3.最大沉水深度: Max.30M。
- 4.切勿使用於海水、腐蝕性高或食用級的液體。
- 5.切勿使用於連續24HR運轉的場所。
- 6.切勿長時間低水位運轉或無水空轉。

## ▲馬達(電動機)

- 1.二極乾式馬達。
- 2.絕緣等級: F。
- 3.防護等級: IP68。
- 4.電壓: 單相110V/220V  
三相220V/380V/440V

## ▲性能曲線

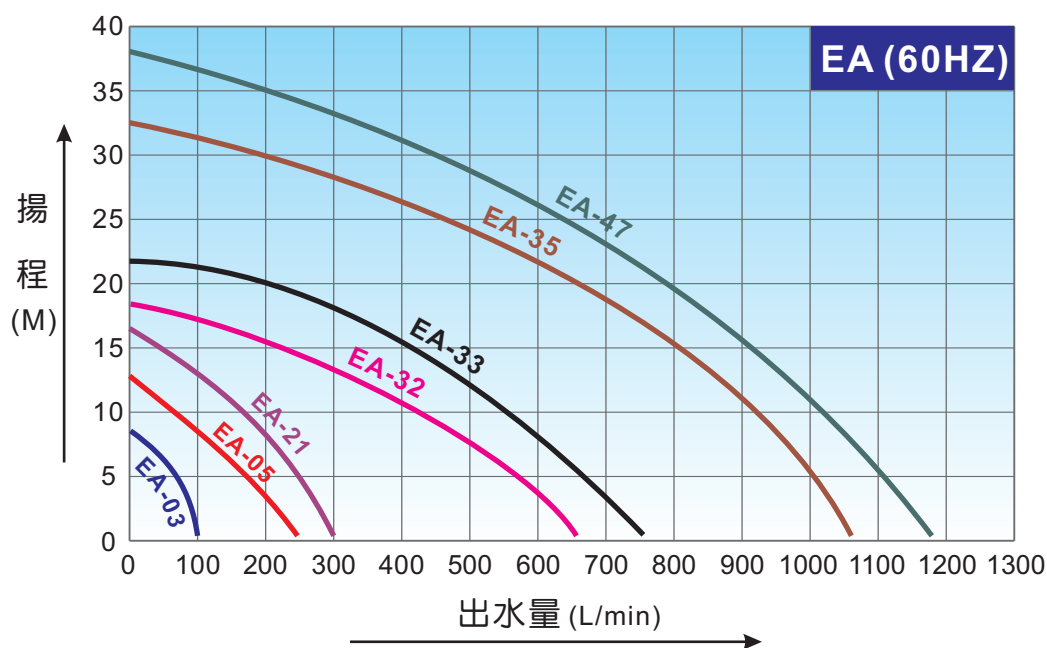

## ▲規格表

型號	馬力 HP	出口 口徑 INCH	極數 P	相數 ∅	額定 揚程 M	額定 流量 L/MIN	全閉 揚程 M	最大 流量 L/MIN	通過 粒徑 MM	外型尺寸		電纜 長度 M	淨重 KG
										最大直徑 MM	高度 MM		
EA-03(A)	1/3	1 1/2"	2	1; 3	5~6	70~60	8	100	6	220	320	5	9
EA-05(A)	1/2	2"	2	1; 3	5~8	180~100	12.5	250	6	250	400	5	14
EA-21(A)	1	2"	2	1; 3	8~10	200~180	16	300	6	300	520	5	21
EA-32(A)	2	2"~3"	2	1; 3	11~13	400~300	18	650	6	403	556	5	33
EA-33	3	2"~3"	2	3	12~15	500~420	21	750	6	403	576	5	34
EA-35	5	3"~4"	2	3	18~20	700~630	32	1060	6	463	605	5	55
EA-47	7.5	3"~4"	2	3	23~25	700~630	38	1180	6	463	645	5	61

### 特殊品訂製規格表

備註: ●(A):加裝浮球開關。●電纜長度可依客戶需求加長到10M。